

TECHNISCHE PARAMETER Schwingerreger S 55240/LS-340

Nennkraft Sinus _{pk} /Rauschen _{RMS} ¹ /Schock _{pk} ²	4000/3600/12000 N
Frequenzbereich	2-3000 Hz
Hauptresonanz	>2700 Hz
Max. Schwingweg Peak-Peak	50,8 mm
Max. Geschwindigkeit Sinus/Rauschen/Schock	2,0/2,0/2,4 m/s
Max. Beschleunigung Sinus/Rauschen/Schock	50/45/130 g
Axiale Federsteifigkeit	50 N/mm
Masse Schwingsystem (±5%)	8,3 kg
Max. Nutzlast	250 kg
Gesamtmasse	780 kg
Magn. Streufeld Standard/Low Degaussing ³	<1,5/<0,8 mT
Armaturdurchmesser	340 mm
Notwendiger Druckluftanschluss	600 kPa
Schutzeinrichtungen	Erregerspulentemperatur, Schwingweg, Kühlluft, Überstrom, Druckluft

1) Rauschkraft nach ISO 5344:2004

2) theoretischer maximaler Schockwert. Abhängig von Prüflast, Verstärker, Schock und Schockbreite

3) gemessen 150 mm oberhalb Armatur

Bei Langzeittests muss eine Leistungsreduzierung auf 80 % vorgenommen werden. Ein kontinuierlicher Betrieb bei Maximallast kann zu Schäden führen.

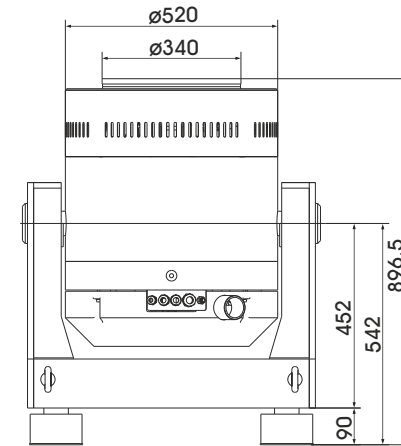

LIEFERUMFANG, OPTIONEN UND BESONDERE MERKMALE DER ANLAGE

Lieferumfang:	Optionen:
Schwingerreger 4 kN	Andere Gewindeeinsätze in der Armatur nach Kundenwunsch
Schwenkgestell	Low degaussing Gegenfeldspule zur besseren Reduzierung des magn. Streufelds
Leistungsverstärker 15 kVA	Wheels&Rails (inkl. 3m Schienen)
Kühlgebläse	Squeak&Rattle (Leiser Betrieb ohne Kühlgebläse)
Verbindungskabel (5 m)	Thermobarriere (-40°C bis +140°C)
Anschlusskabel (5 m) für Verstärker (CEE 32 Stecker)	Kammerdurchführung
Lüfterschlauch ø60 mm (5 m)	Klimakammer Support Kit
Druckluftschlauch NW 7,2 (Standard) (3 m)	Fernbedienung (Software)
	Schalldämpfer für Kühlgebläse (Schallreduktion bis 6 dB(A))
	Schallschutzkammer für Kühlgebläse (Schallreduktion 15 bis 23 dB(A))
	Kabelverlängerung
	Werksabnahme

Optionen:
TIRA EMS Energy Management System
Betrieb mit temperaturgeregeltem Kühlgebläse (und opt. mit variabler Feldstärke) ASM-Modus (Auto-Shutdown-Manager)
Besondere Merkmale:
Schwingungsisolation < 6 Hz
Grobfiltereinheit für Kühlluft
Vollautomatische pneumatische Lastkompensation
Automatische Zentrierung der Armatur
Gegenfeldspule zur Reduzierung des magn. Streufelds
Made in Germany
Bedienungsanleitung komplett in Deutsch
Servicehotline

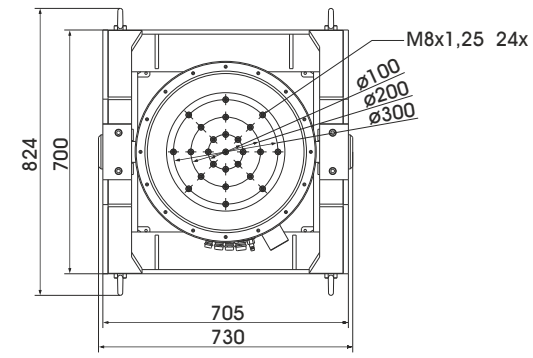

TECHNISCHE PARAMETER Verstärker A 1 02 11 021 SV

Max. Sinusdauerleistung _{RMS} (werkseingestellt)	15000 VA
Frequenzbereich	DC - 5 kHz
Spannung _{RMS} max.	212 V
Strom _{RMS} max. (werkseingestellt)	40-100 A
Signaleingangsspannung _{RK}	± 10 V
Klirrfaktor (bei 70A _{RMS} , 200 Hz)	< 0,2 %
Signal-/Rauschabstand	> 80 dB
Feldspannung (werkseingestellt)	140-280 V
Feldstrom (werkseingestellt)	6-8 A
Gesamtmasse	330 kg
Maße (BxHxT)	600 x 1740 x 800 mm
Stromversorgung (Standard)	3~ / N / PE 400 V ± 5% 50 Hz, CEE 32
Empfohlene Absicherung (Standard)	32 A träge
Max. Leistungsaufnahme bei 400 V (inkl. Gebläse)	17 kVA
Schutzeinrichtungen:	Überlast, Temperatur, Schwingweg, Not-Aus, Kühlluft, Druckluft, Phasenüberwachung
Besondere Merkmale:	
Spitzenstrom 4 Sigma	
Feldversorgung integriert	
Netzschalter und Netzfilter integriert	
Feldspannung/-strom nach Kundenwunsch variabel	
Farb-Touchscreen	

TECHNISCHE PARAMETER Kühlgebläse TB 0310

Volumenstrom	max. 315 m³/h
Gesamtdruckdifferenz	max. 290 mbar
Leistung	4 kW
Frequenz	50 Hz
Schlauchdurchmesser	60 mm
Schlauchlänge (Std.)	5 m
Gesamtmasse	42 kg
Maße (BxHxT)	382 x 384 x 432 mm
Schalldruckpegel	max. 69 dB(A)
Stromversorgung (Standard)	Speisung durch Verstärkerschrank
Max. Stromaufnahme bei 400 V	7,2 A
Optional:	
Schalldämpfer TB 0310-SI (Schallreduktion bis zu 6 dB(A))	
Maße (LxD): 308 x 82 mm	
Masse: 0,58 kg	
Schallschutzkammer TB 0310-AE (Schallreduktion 15 - 23 dB(A))	
Maße (BxHxT): 650 x 760 x 860 mm	
Masse: 55 kg	
Schlauchlänge nach Kundenwunsch (bis 10 m)	



Kühlgebläse TB 0310



Schalldämpfer TB 0310-SI (optional)



Schallschutzkammer TB 0310-AE (optional)