

TECHNISCHE PARAMETER Schwingerreger S 51110-C

Nennkraft Sinus _{pm} /Rauschen _{rms} ¹	100/50 N
Frequenzbereich	10 - 25000 Hz
Hauptresonanz	>25000 Hz
Max. Schwingweg Peak-Peak ²	4 mm
Max. Geschwindigkeit	1,2 m/s
Max. Beschleunigung Sinus/Rauschen	25/12 g
Masse Schwingsystem	0,40 kg
Gesamtmasse	33 kg
Armaturdurchmesser	54 mm

1) Rauschkraft nach ISO 5344:2004

2) Prüflingsmasse beeinflusst den maximal möglichen Schwingweg

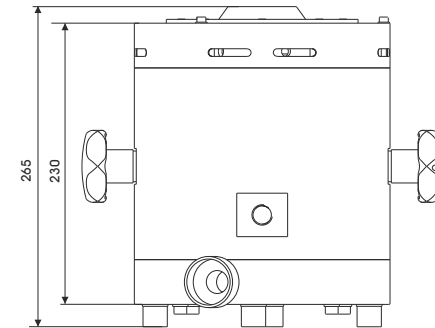

LIEFERUMFANG, OPTIONEN UND BESONDERE MERKMALE DER ANLAGE

Lieferumfang: Schwingerreger Leistungsverstärker Verbindungskabel (5 m) Anschlusskabel Verstärker (1,5 m) (SCHUKO Stecker)	Optionen: Schwenkgestell Kabelverlängerung Werksabnahme	Besondere Merkmale: Schwingungsisolation Hohe Quersteifigkeit Keramik-Schwingsystem Geringer Wartungsaufwand Made in Germany Bedienungsanleitung komplett in Deutsch Servicehotline
--	---	---

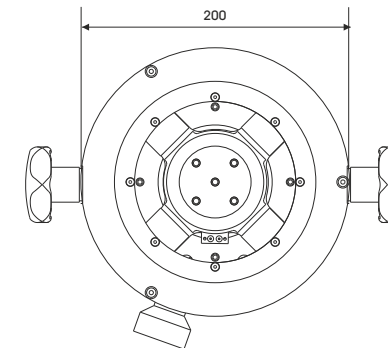

TECHNISCHE PARAMETER Verstärker BDA 120

Sinusdauerleistung, max.	120 VA
Frequenzbereich (Kleinsignal/Großsignal)	DC - 100 kHz / 40 Hz - 20 kHz
Spannungs-/Strom-Modus	ja/nein
Spannung _{rms} , max.	22 V
Strom _{rms} , max.	5,5 A
Signaleingangsspannung _{pk}	3,5 V
Klirrfaktor THD (Frequenzbereich 40 Hz bis 20 kHz)	< 0,1 %
Signal-/Rauschabstand	> 100 dB(A)
Gesamtmasse	2 kg
Maße (B x H x T)	240 x 48 x 226 mm
Stromversorgung	1 ~ / N / PE 100..230 V ± 5% 50/60 Hz SCHUKO-Stecker
Empfohlene Absicherung	16 A träge
Max. Leistungsaufnahme	180 VA
Schutzeinrichtungen:	Überstrom, Temperatur

Besondere Merkmale:

- Hoher Signal-/Rauschabstand von > 100 dB(A)
- Niedriger Klirrfaktor (THD) von < 0,1 %



Armatur

