

TECHNISCHE PARAMETER Schwingerreger S 51140-C

Nennkraft Sinus _{pk} /Rauschen _{RMS} ¹	400/200 N
Frequenzbereich	10 - 20000 Hz
Hauptresonanz	> 19000 Hz
Max. Schwingweg Peak-Peak ²	4 mm
Max. Geschwindigkeit	1,2 m/s
Max. Beschleunigung Sinus/Rauschen	68/34 g
Masse Schwingsystem	0,6 kg
Gesamtmasse	21 kg
Armaturdurchmesser	54 mm

1) Rauschkraft nach ISO 5344:2004

2) Prüflingsmasse beeinflusst den maximal möglichen Schwingweg

Bei Langzeittests muss eine Leistungsreduzierung auf 80 % vorgenommen werden. Ein kontinuierlicher Betrieb bei Maximallast kann zu Schäden führen.

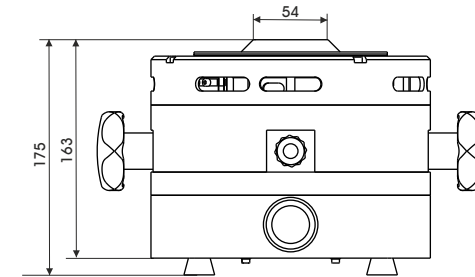

LIEFERUMFANG, OPTIONEN UND BESONDERE MERKMALE DER ANLAGE

Lieferumfang:

Schwingerreger 400 N
Schwenkgestell
Leistungsverstärker 1200 VA
Kühlgebläse
Verbindungskabel (5 m)
Anschlusskabel Verstärker (1,5 m)
(SCHUKO Stecker)
Lüfterschlauch ø40 mm (3 m)

Optionen:

Andere Gewindeeinsätze in der Armatur nach Kundenwunsch
Gegenfeldspule zur Reduzierung des magn. Streufelds
Rack für Einbau des Verstärkers/Feldversorgung
Schalldämpfer für Kühlgebläse (Schallreduktion bis 8 dB(A))
Schallschutzkammer für Kühlgebläse (Schallreduktion 15 -23 dB(A))
Kabelverlängerung
Werksabnahme

Besondere Merkmale:

Schwingungsisolierung
Grobfiltereinheit für Kühlluft
Keramik-Schwingsystem
Hohe Quersteifigkeit
Geringer Wartungsaufwand
Made in Germany
Bedienungsanleitung komplett in Deutsch
Servicehotline

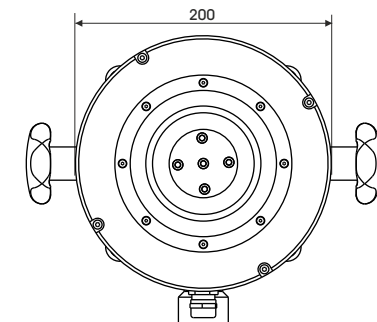

Armatur

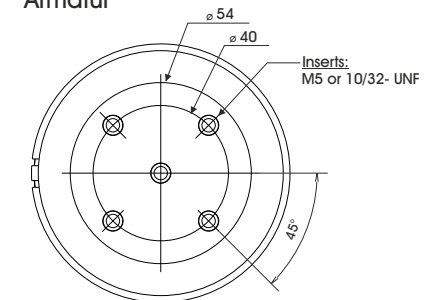

TECHNISCHE PARAMETER Verstärker BAA 1000

Sinuskdauerleistung _{RMS}	1200 VA
Frequenzbereich	DC - 20 kHz
Spannungs-/Strom-Modus	ja/ja
Spannung _{RMS} max.	72 V
Strom _{RMS} max.	18 A
Signaleingangsspannung _{RMS}	< 5 V
Klirrfaktor	< 0,1 %
Signal-/Rauschabstand	> 90 dB
Gesamtmasse	35 kg
Maße (BxHxT)	483 x 146 x 585 mm
Stromversorgung (Standard)	1~ / N / PE 230 V±5% 50 Hz SCHUKO-Stecker
Empfohlene Absicherung (Standard)	16 A träge
Max. Leistungsaufnahme bei 230 V (Verstärker)	2,7 kVA
Schutzeinrichtungen:	Überlast, Temperatur, Clipping

Besondere Merkmale:

Hoher Signal-/Rauschabstand von >90 dB

TECHNISCHE PARAMETER Kühlgebläse TB 0140

Volumenstrom	max. 140 m³/h
Gesamtdruckdifferenz	max. 150 mbar
Leistung	1,1 kW
Frequenz	50 Hz
Schlauchdurchmesser	40 mm
Schlauchlänge (Std.)	3 m
Gesamtmasse	16 kg
Maße (BxHxT)	286 x 302 x 292 mm
Schalldruckpegel	max. 63 dB(A)
Stromversorgung (Standard)	1~ / N / PE 230 V±5% 50 Hz SCHUKO-Stecker
Max. Stromaufnahme bei 230 V	7,3 A

Optional:

Schalldämpfer TB 0140-SI (Schallreduktion bis zu 8 dB(A))

Maße (LxD): 308 x 82 mm

Masse: 0,2 kg

Schallschutzkammer TB 0140-AE (Schallreduktion 15 - 23 dB(A))

Maße (BxHxT): 650 x 760 x 860 mm

Masse: 45 kg

Schlauchlänge nach Kundenwunsch (bis 10 m)

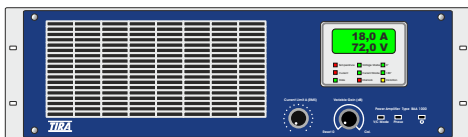

Kühlgebläse TB 0140



Schalldämpfer TB 0140-SI
(optional)

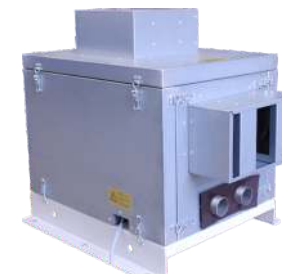

Schallschutzkammer TB 0140-AE
(optional)