

## TECHNISCHE PARAMETER

Nennkraft Sinus <sub>pk</sub> /Rauschen <sub>RMS</sub> <sup>1</sup> /Schock <sub>pk</sub> <sup>2</sup>	70000/67000/210000 N
Frequenzbereich	5 - 2500 Hz
Hauptresonanz	> 2100 Hz
Max. Schwingweg Pk-Pk Sinus/Rauschen/Schock <sup>3</sup>	63,5/63,5/76,2 mm
Max. Geschwindigkeit Sinus/Rauschen/Schock	2,0/2,0/3,5 m/s
Max. Beschleunigung Sinus/Rauschen/Schock	100/80/350 g
Axiale Federsteifigkeit	250 N/mm
Masse Schwingsystem	70 kg
Max. Nutzlast	910 kg
Magn. Streufeld <sup>4</sup>	1,5 mT
Armaturdurchmesser	480 mm
Notwendiger Druckluftanschluss	Min. 600 kPa
Gesamtmasse	4800 kg
Schutzeinrichtungen	Temperatur, Schwingweg, Kühlluftmenge, Überstrom, Druckluft

1) Rauschkraftvektor nach ISO 5344

2) theoretischer maximaler Schockwert. Abhängig von Prüflast, Verstärker, Schock und Schockbreite

3) Beeinflussung durch bewegter zu statischer Masse und Frequenz möglich

4) gemessen 150 mm oberhalb Armatur

Bei Langzeittests muss eine Leistungsreduzierung auf 80 % vorgenommen werden. Ein kontinuierlicher Betrieb bei Maximallast kann zu Schäden führen.

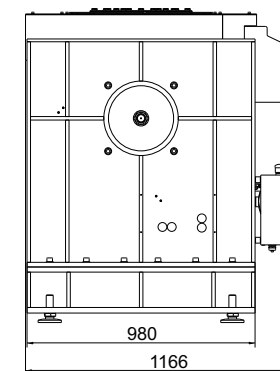
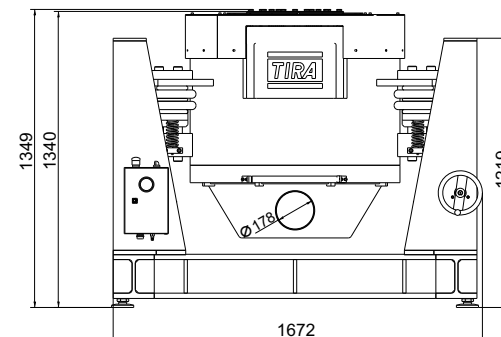

## LIEFERUMFANG, OPTIONEN UND BESONDERE MERKMALE DER ANLAGE

### Lieferumfang:

Schwingerreger  
Schwenkgestell mit integrierter Schwingungsisolierung (AIT)  
Leistungsverstärker  
Kühlgebläse  
Anschlussbox für Gebläse  
Verbindungskabel ( je 10 m)  
Anschlusskabel (10 m) für Kühlgebläse (CEE 63 Stecker)  
Lüfterschlauch ø175 mm (5 m)  
Druckluftschlauch NW 7,2 (Standard) (5 m)

### Optionen:

Anderes Lochbild der Armatur (andere Teilkreisdurchmesser und Gewindeeinsätze) nach Kundenwunsch

### Optionen:

Airglide-Option (Schwingerreger auf Luftkissen verfahrbar)  
Squeak&Rattle (Leiser Betrieb ohne Kühlgebläse)  
Thermobarriere (-40° bis +140°C)  
Kammerdurchführung  
Klimakammer Support Kit  
Fernbedienung (Software)  
ASM-Modus (Auto-Shutdown-Manager)  
Schalldämpfer für Kühlgebläse (Schallreduktion 9 bis 15 dB(A))  
Schallschutzkammer für Kühlgebläse (Schallreduktion 5 bis 23 dB(A))  
Wassergekühlte Schallschutzkammer für Kühlgebläse (Schallreduktion 30 dB(A))  
Kabelverlängerung  
Werksabnahme

### Optionen:

**TIRA EMS** Energy Management System

Betrieb mit temperaturgeregeltem Kühlgebläse (und optional mit variabler Feldstärke)

### Besondere Merkmale:

Schwingungsisolierung < 3 Hz (AIT)  
Grobfiltereinheit für Kühlluft  
Vollautomatische pneumatische Lastkompensation  
AIT fixierbar  
Automatische Zentrierung des AIT-Systems und der Armatur  
Gegenfeldspule zur Reduzierung des magn. Streufelds  
Made in Germany  
Bedienungsanleitung komplett in Deutsch  
Servicehotline

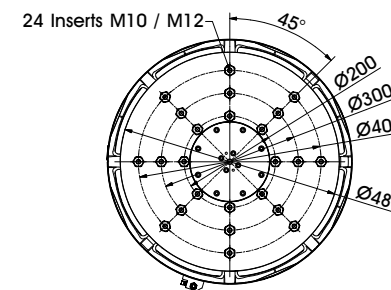

Armatur 480 (Standard)

## TECHNISCHE PARAMETER Verstärker A 6 26 11 147

Sinusdauerleistung <sub>RMS</sub>	90000 VA
Frequenzbereich	DC - 5 kHz
Spannung <sub>RMS</sub> max.	±212 V
Strom <sub>RMS</sub> max.	700 A
Signaleingangsspannung <sub>RMS</sub>	10 V
Klirrfaktor (bei 70A <sub>RMS</sub> , 200 Hz)	< 0,2 %
Signal-/Rauschabstand	> 80 dB
Feldspannung	250 V
Feldstrom	103 A
Stromversorgung (Standard)	3~ / N / PE 400 V±5% 50 Hz, Direktanschluss
Max. Leistungsaufnahme bei 400 V	82 kVA
Empfohlene Absicherung (Standard)	125 A träge
Maße (BxHxT)	1800 x 2200 x 900 mm
Gesamtmasse	1150 kg
Schutzeinrichtungen	Überlast, Temperatur, Schwingweg, Not-Aus, Kühlluft, Druckluft, Phasenüberwachung

**Besondere Merkmale:**  
 Lo-Field/Hi-Field (Energiesparmodus)  
 Feldversorgung integriert  
 Netzschalter und Netzfilter integriert  
 Feldspannung/-strom nach Kundenwunsch variabel  
 Spitzenstrom 4 Sigma  
 Farb-Touchscreen

## TECHNISCHE PARAMETER Kühlgebläse TB HR1 60

Max. Volumenstrom	6600 m³/h
Max. Gesamtdruckerhöhung	17 kPa
Motor-Bemessungsleistung	25 kW
Bemessungsfrequenz	88 Hz
Schlauchdurchmesser	175 mm
Schlauchlänge (Std.)	5 m
Max. Schalldruckpegel	105 dB(A)
Maße (BxHxT)	672 x 760 x 730 mm
Gesamtmasse	97,5 kg
<b>Optional:</b>	
Anschlussbox (geeignet für Wandmontage):	
Stromversorgung (Standard)	3~ / PE 400 V±5% 50 Hz CEE 63
Max. Stromaufnahme bei 400 V	42 A
Empfohlene Absicherung (Standard)	50 A träge
Maße (BxHxT)	300 x 300 x 250 mm
Masse	10 kg

**Optional:**  
 Schalldämpfer TB HR160-SI (Schallreduktion bis zu 9 - 15 dB(A))  
 Maße (LxD): 1120 x 280 mm  
 Masse: 9,2 kg  
 Schallschutzkammer TB HR160-AE (Schallreduktion 5 - 23 dB(A))  
 Maße (BxHxT): 1250 x 1393 x 1470 mm  
 Masse: 103 kg  
 Wassergekühlte Schallschutzkammer WWT (Schallreduktion 30 dB(A))  
 Maße (BxHxT): 1500 x 2080 x 1200 mm  
 Masse: 800 kg  
 Schlauchlänge nach Kundenwunsch (bis 10 m)



Verstärker (Abb. ähnlich)



Anschlussbox (Gebläse)



Kühlgebläse TB HR160



Schalldämpfer TB HR160-SI (optional)



Schallschutzkammer TB HR160-AE (optional)