

TECHNISCHE PARAMETER

Nennkraft Sinus _{pk} /Rauschen _{RMS} ¹ /Schock _{pk} ²	300000/270000/900000 N
Frequenzbereich	5 - 2000 Hz
Hauptresonanz	1500 Hz
Max. Schwingweg Sinus/Rauschen/Schock Pk-Pk ³	63,5/63,5/76,2 mm
Max. Geschwindigkeit Sinus/Rauschen/Schock	2,0/2,0/3,5 m/s
Max. Beschleunigung Sinus/Rauschen/Schock	70/70/250 g
Axiale Federsteifigkeit	450 N/mm
Masse Schwingsystem	275 kg
Max. Nutzlast	2500 kg
Magn. Streufeld (150 mm über Armatur-Insert)	<5 mT
Armaturdurchmesser	840 mm
Notwendiger Druckluftanschluss	Min. 700 kPa
Gesamtmasse	18500 kg
Schutzeinrichtungen	Temperatur, Schwingweg, Überstrom, Druckluft, Durchfluss, Leitwert

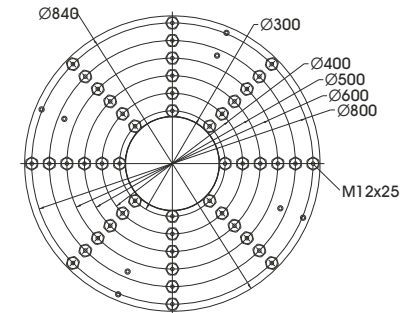
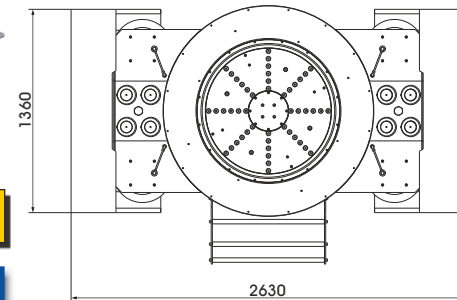
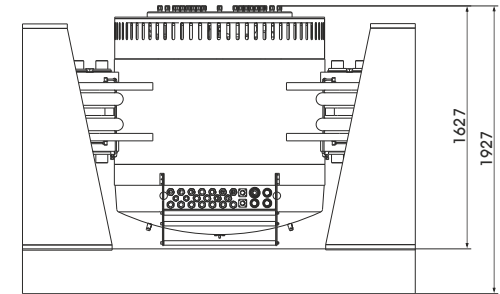

1) Rauschkraft nach ISO 5344
2) theoretischer maximaler Schockwert. Abhängig von Prüflast, Verstärker, Schock und Schockbreite
3) Beeinflussung durch bewegter zu statischer Masse und Frequenz möglich
Bei Langzeittests muss eine Leistungsreduzierung auf 80 % vorgenommen werden. Ein kontinuierlicher Betrieb bei Maximallast kann zu Schäden führen.

LIEFERUMFANG, OPTIONEN UND BESONDERE MERKMALE DER ANLAGE

<p>Lieferumfang: Schwingererreg Schwenkgestell mit integrierter Schwingungsisolierung (AIT) Leistungsverstärker Feldversorgung Kühlergerät mit integrierter Hydraulikeinheit Verbindungskabel (je 10 m) Wasserschläuche mit Schnellverschlusskupplungen (je 10 m) Hydraulikschläuche mit Schnellverschlusskupplungen (je 10 m) Druckluftschlauch NW 7,2 (Standard) (10 m)</p>	<p>Optionen: TIRA EMS Energy Management System Energiespar-Option mit stufenlos variabler Feldstärke Anderes Lochbild der Armatur (andere Teilkreisdurchmesser und Gewindeeinsätze) nach Kundenwunsch Thermobarriere (-40°C bis +140°C) Kammerdurchführung Klimakammer Support Kit Remote Display ASM-Modus (Auto-Shutdown-Manager) Kabelverlängerung Werksabnahme</p>	<p>Besondere Merkmale: Schwingungsisolierung < 3 Hz (AIT) Vollautomatische pneumatische Lastkompensation Reibungsarme hydrostatische Lagerung (Dual Bearing) AIT fixierbar Automatische Zentrierung des AIT-Systems und der Armatur Gegenfeldspule zur Reduzierung des magn. Streufelds Schwingererreg-Wasserkreislauf mit Überdruck Automat. permanente Leitwertüberwachung Integrierter Netzschalter und Netzfilter Mehrstufige Feldumschaltung (Energiesparmodus) 4 Sigma Spitzenstrom Made in Germany Bedienungsanleitung komplett in Deutsch Servicehotline</p>
---	--	--

TECHNISCHE PARAMETER Verstärker A 6 00 11 483 + Feldversorgung

Sinusdauerleistung _{RMS}	240000 VA	Schutzeinrichtungen	Überlast, Temperatur, Schwingweg, Druckluft, Phasenüberwachung, Not-Aus, Durchfluss, Leitwert
Frequenzbereich	DC - 5 kHz		
Spannung _{RMS} max.	212 V		
Strom _{RMS} max.	2300 A		
Signaleingangsspannung _{pk}	± 10 V		
Klirrfaktor (bei 70A _{RMS} , 200 Hz)	< 0,2 %		
Signal-/Rauschabstand	> 80 dB		
Stromversorgung Verstärker (Standard)	3~ / N / PE 400 V ± 5% 50 Hz, Direkt	Besondere Merkmale:	
Stromversorgung Feldversorgung (Standard)	3~ / N / PE 400 V ± 5% 50 Hz, Direkt	Mehrstufige Feldumschaltung (Energiesparmodus)	
Max. Leistungsaufnahme bei 400 V		Netzschalter und Netzfilter integriert	
Verstärker (inkl. Kühleinheit)	370 kVA	Spitzenstrom 4 Sigma	
Feldversorgung	110 kVA	Feldspannung/-strom nach Kundenwunsch variabel	
Empfohlene Absicherung Verstärker (Standard)	450 A träge	Farb-Touchscreen	
Empfohlene Absicherung Feldversorgung	200 A träge		
Maße Verstärker (BxHxT)	3200 x 2200 x 900 mm		
Maße Feldversorgung (BxHxT)	1200 x 1740 x 850 mm		
Gesamtmasse Verstärker	2700 kg		
Gesamtmasse Feldversorgung	1135 kg		



Verstärker (Abb. ähnlich)



Feldversorgung

TECHNISCHE PARAMETER Kühleinheit C 59430

Umgebungsbedingungen:		Besondere Merkmale:	
Temperatur	5 - 30 °C	Geschlossenes System --> Keine Verschmutzung und keine Wasserverluste durch Verdunstung	
Relative Luftfeuchtigkeit	10 - 80 %	Das System arbeitet mit höherem Druck --> Keine Kavitationsstörungen der Messsignale	
Energieabgabe	max. 3 kW	Manometer und Durchflussanzeigen an mehreren Stellen im Kreislauf	
Brauchwasser:		Integrierte Leitfähigkeitsüberwachung und Demineralisierung	
Vorlauftemperatur	5 - 15 °C	Reduzierung des Wasserverbrauchs bei Teillast durch Regelung des Prozesswasserdurchflusses	
Volumenstrom bei max. Vorlauftemperatur	15 m³/h	Schnellverschlusskupplungen	
Betriebsdruck: Vorlauf - statisch	≤ 8 bar	Optional: Schlauchlänge nach Kundenwunsch (bis 20 m)	
Betriebsdruck: Dynamischer Differenzdruck	≥ 3 bar		
Abzuführende Wärmeleistung	max. 220 kW		
Nennweiten der Zuführleitungen	40 mm		
Anschlüsse	G 1 1/2"		
pH-Wert	7 ± 1		
Verschmutzungspartikelgröße	< 25 µm		
Wasserhärte (Gesamt/Karbonat)	< 8 °dH / < 5 °dH		
Maße (BxHxT)	800 x 2200 x 1100 mm		
Gesamtmasse	~500 kg		

